

# BOSSINI

## AKI LINE



Z00709

Z00707

Z00708

Il rigore e l'uniformità dell'angolo retto sono interrotte dall'asse inclinato della leva di manovra, che alleggerisce e sdrammatizza il disegno dell'insieme che suggerisce, con raffinata sobrietà, l'idea della solidità chiamata a reggere la sfida del tempo. Rubinetteria d'arredo, con oggetti d'arredo che distribuiscono acqua.

The rigor and uniformity of the right angle are interrupted by the inclined axis of the operating lever, which lightens and plays down the overall design which suggests, with refined sobriety, the idea of solidity called upon to withstand the challenge of time. Decorative taps, with furnishing objects that distribute water.

### Scheda tecnica:

- Miscelatore monocomando lavabo Aki Line.
- Versioni: Medium, Tall, Bidet
- Finiture: Cromo, Nickel spazzolato, Nero opaco.
- Designer: Nadia Bossini
- Codici:  
Z00707 Medium "M"  
Z00709 Tall "T"  
Z00708 Bidet

### Technical data:

- Aki single lever basin mixer.
- Versions: Medium, Tall, Bidet
- Finishing: Chrome, Brushed Nickel, Matt-Black.
- Designer: Nadia Bossini
- Codes:  
Z00707 Medium "M"  
Z00709 Tall "T"  
Z00708 Bidet



# BOSSINI

## AKI LINE

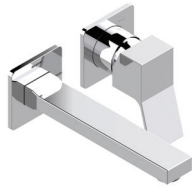

Il rigore e l'uniformità dell'angolo retto sono interrotte dall'asse inclinato della leva di manovra, che alleggerisce e sdrammatizza il disegno dell'insieme che suggerisce, con raffinata sobrietà, l'idea della solidità chiamata a reggere la sfida del tempo. Rubinetteria d'arredo, con oggetti d'arredo che distribuiscono acqua.

### Scheda tecnica:

- Parti esterne AKI per miscelatore monocomando da incasso con bocca fissa 18,5 cm, senza scarico.
- Finiture: Cromo, Nickel spazzolato, Nero opaco.
- Designer: Nadia Bossini
- Codici: Z00731

The rigor and uniformity of the right angle are interrupted by the inclined axis of the operating lever, which lightens and plays down the overall design which suggests, with refined sobriety, the idea of solidity called upon to withstand the challenge of time. Decorative taps, with furnishing objects that distribute water.

### Technical data:

- AKI external parts for washbasin mixer, 18,5 cm fixed spout, without waste.
- Finishing: Chrome, Brushed Nickel, Matt-Black.
- Designer: Nadia Bossini
- Codici: Z00731

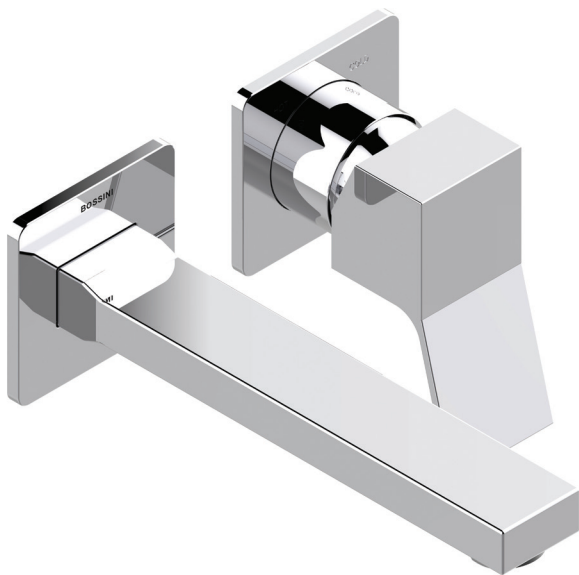

# BOSSINI

## AKI LINE



Il rigore e l'uniformità dell'angolo retto sono interrotte dall'asse inclinato della leva di manovra, che alleggerisce e sdrammatizza il disegno dell'insieme che suggerisce, con raffinata sobrietà, l'idea della solidità chiamata a reggere la sfida del tempo. Rubinetteria d'arredo, con oggetti d'arredo che distribuiscono acqua.

### Scheda tecnica:

- Gruppo esterno vasca TEO con colonna a pavimento, doccia Cube, flessibile 125 cm.
- Finiture: Cromo, Nickel spazzolato, Nero opaco.
- Designer: Nadia Bossini
- Codici: Z00771

The rigor and uniformity of the right angle are interrupted by the inclined axis of the operating lever, which lightens and plays down the overall design which suggests, with refined sobriety, the idea of solidity called upon to withstand the challenge of time. Decorative taps, with furnishing objects that distribute water.

### Technical data:

- TEO Free standing bath shower mixer, Cube handshower, hose 125 cm.
- Finishing: Chrome, Brushed Nickel, Matt-Black.
- Designer: Nadia Bossini
- Codici: Z00771



# BOSSINI

## AKI LINE



Il rigore e l'uniformità dell'angolo retto sono interrotte dall'asse inclinato della leva di manovra, che alleggerisce e sdrammatizza il disegno dell'insieme che suggerisce, con raffinata sobrietà, l'idea della solidità chiamata a reggere la sfida del tempo. Rubinetteria d'arredo, con oggetti d'arredo che distribuiscono acqua.

### Scheda tecnica:

- Gruppo esterno vasca AKI, doccia Zen
- Finiture: Cromo, Nickel spazzolato, Nero opaco.
- Designer: Nadia Bossini
- Codici: Z00725\_030
- Codici: Z00726\_073

The rigor and uniformity of the right angle are interrupted by the inclined axis of the operating lever, which lightens and plays down the overall design which suggests, with refined sobriety, the idea of solidity called upon to withstand the challenge of time. Decorative taps, with furnishing objects that distribute water.

### Technical data:

- AKI Exposed bath shower mixer, Zen handshower
- Finishing: Chrome, Brushed Nickel, Matt-Black.
- Designer: Nadia Bossini
- Codici: Z00725\_030
- Codici: Z00725\_073



# BOSSINI

## AKI LINE

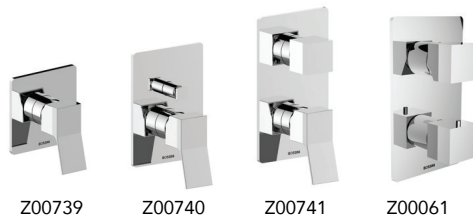

Il rigore e l'uniformità dell'angolo retto sono interrotte dall'asse inclinato della leva di manovra, che alleggerisce e sdrammatizza il disegno dell'insieme che suggerisce, con raffinata sobrietà, l'idea della solidità chiamata a reggere la sfida del tempo. Rubinetteria d'arredo, con oggetti d'arredo che distribuiscono acqua.

### Scheda tecnica:

- Miscelatore da incasso nelle varianti: 1 via - 2 vie Universale (1-5 vie)
- Finiture: Cromo, Nickel spazzolato, Nero opaco.
- Designer: Nadia Bossini
- Codici: Z00739 (1 WAY)
- Codici: Z00740 (2 WAYS)
- Codici: Z00741 (2 -5 WAYS) monocomando universale
- Codici: Z00061 (1 -5 WAYS) termostatico universale

The rigor and uniformity of the right angle are interrupted by the inclined axis of the operating lever, which lightens and plays down the overall design which suggests, with refined sobriety, the idea of solidity called upon to withstand the challenge of time. Decorative taps, with furnishing objects that distribute water.

### Technical data:

- Concealed mixer versions: 1 way - 2 ways Universal (1-5 ways)
- Finishing: Chrome, Brushed Nickel, Matt-Black.
- Designer: Nadia Bossini
- Codici: Z00739 (1 WAY)
- Codici: Z00740 (2 WAYS)
- Codici: Z00741 (2 -5 WAYS) universal single lever
- Codici: Z00061 (1 -5 WAYS) universal thermostatic

