

Docce a Pulsante in plastica **MACAN**

ABS MACAN Shut-Off handsprays



B00490 - Macan Handspray



C03 - Macan Set



C98 - Macan Set

Istruzioni di montaggio e manutenzione

GB Installation and care instructions **D** Montage-und Wartungsanleitung **F** Instructions pour l'installation et conseils d'entretien **E** Instrucciones de montaje y de mantenimiento **RUS** Инструкция по монтажу и эксплуатации **AR** تعليمات التثبيت والصيانة

FUNZIONAMENTO

Working - Funktionstätigkeit - Fonctionnement - Funcionamiento - Использование - التشغيل



Aprire il rubinetto

Open the tap

die Armatur öffnen

Ouvrir le robinet

Abrir el grifo

Открыть вентиль

افتح الصنبور



Utilizzare la doccia mediante leggera pressione sul tasto pulsante

The handshower operates by simply and lightly pressing the push-button

die Handbrause funktioniert durch leichtes drücken der Druckknopf am Griff der Handbrause

La douchette fonctionne en appuyant légèrement sur le bouton de la poignée

El mango ducha funciona pulsando ligeramente sobre el botón de la empuñadura

Для использования лейки нажать слегка на клапан подачи

استخدم الدوش عن طريق الضغط الخفيف على زر الضغط



Chiudere il rubinetto!

Close the tap!

die Armatur schließen!

Fermer le robinet!

Cerrar el grifo!

Закрыть вентиль!

أغلق الصنبور!

Importante chiudere sempre il rubinetto dopo aver terminato l'utilizzo della doccia pulsante!

It is important to always turn-off the tap once you have finished using the handshower!

Wichtig nach Gebrauch der Druckknopf-Handbrause immer den Wasserhahn schließen!

Important fermer toujours le robinet après l'utilisation de la douchette à bouton!

Importante cerrar siempre el grifo después de usar el mango ducha de botón!

Важно всегда закрывать вентиль по окончании использования лейки!

هام أغلق الصنبور دائما بعد الإنتهاء من استخدام دوش الحمام!

UTILIZZO CORRETTO

Correct Use - Emploi correct - Korrekte Benutzung - Utilización correcta

Правильное использование - الاستخدام السليم

Caro Cliente,

Un corretto utilizzo della doccia pulsante Vi consentirà di evitare possibili danni al vostro ambiente bagno. Dopo aver aperto il rubinetto dell'acqua (fig. 1) potete utilizzare la doccetta pulsante mediante una leggera pressione del tasto pulsante (fig. 2). Successivamente dopo aver terminato l'utilizzo, **è importante chiudere sempre il rubinetto dell'acqua (fig. 3) in quanto la doccetta con pulsante d'arresto, non è stata concepita per consentire un arresto permanente dell'erogazione d'acqua, ma bensì solo temporaneo.**

PER LA PULIZIA:

Gentile Cliente,

Ci complimentiamo con lei per aver scelto un prodotto Bossini e la ringraziamo per la fiducia accordataci. Per conservare il più a lungo possibile l'aspetto del materiale, è necessario osservare alcune regole.

Per la pulizia: l'acqua contiene calcio che si deposita sulla superficie dei prodotti e forma macchie sgradevoli. Per la normale pulizia del prodotto è sufficiente utilizzare un panno umido con un po' di sapone, sciacquare ed asciugare. E' possibile quindi evitare la formazione di macchie di calcare asciugandolo dopo ogni uso.

Nota importante: si consiglia di usare solamente detergenti a base di sapone. Non impiegare mai detergenti o disinfettanti abrasivi o contenenti alcool, acido cloridrico o acido fosforico, Candeggina, Cloro etc.

Pulizia degli ugelli in silicone: Il calcare è il peggiore nemico delle docce per questo Bossini propone il sistema "Easy-Clean". Questi ugelli in silicone, sono estremamente resistenti al calore e proprio con l'acqua calda si dilatano facendo così staccare il primo strato di calcare. Inoltre, flettendo periodicamente con la mano, gli ugelli in silicone, le insenature si liberano facilmente dal calcare. Con un semplice gesto la vostra doccia è sempre perfetta.

Caro cliente, le ricordiamo che, la garanzia sulla superficie dei nostri prodotti non è valida se, il materiale ha subito un trattamento diverso da quello da noi suggerito.

Dear Customer,

A correct use of this shut-off handspray will prevent from causing damages in your bathroom.

After having opened the tap (fig. 1) you can activate your shut-off handspray by pressing the push-button (fig. 2).

It is important to always turn-off the water tap after use (fig. 3): the handspray has not be considered a permanent water stop, as it has been conceived to give a temporary water-off only.

CLEANING

Dear Customer,

Congratulations for choosing a Bossini product and we thank you for the trust you have given us. To keep the material's appearance as long as possible, a few guidelines must be followed.

Cleaning: water contains calcium that forms unpleasant spots. For routine cleaning, simply use a damp cloth with a little soap, rinse and dry. Calcium spots can be avoided by drying after use.

Important note: Using only a soap-based detergent is recommended. Never use abrasive detergents or disinfectants or those containing alcohol, hydrochloric acid or phosphoric acid, Bleach, chlorine etc.

Cleaning the rubber nozzles: calcium is a shower's worst enemy and that is why Bossini proposes the Easy-Clean system. These silicon nozzles are extremely heat resistant and with hot water they dilate, thus detaching the first layer of calcium. Periodically rubbing the silicon nozzles manually easily gets rid of calcium. With one simple gesture, your shower is always perfect.

We would like to remind you that the warranty on our product's surface is not valid if the material undergoes treatment different than that suggested.

Lieber Kunde,

Durch die ordnungsgemäße Verwendung der Handbrause können mögliche Schäden an Badezimmeraum vermieden werden.

Nach dem Öffnen des Wasserhahns (Abb. 1) kann man die Druckknopf-Handbrause (Abb. 2) durch leichtes Drücken des Druckknopfs verwenden. **Nach dem Gebrauch muss der Wasserhahn immer geschlossen werden (Abb. 3), da die Druckknopf-Handbrause nicht dafür ausgelegt wurde, um keine dauerhafte sondern nur vorübergehende Wasserversorgung zu unterbrechen.**

DIE REINIGUNG:

Sehr geehrter Kunde!

Wir gratulieren Ihnen zum Kauf eines Bossini-Produkts und danken Ihnen für das uns entgegengebrachte Vertrauen. Um die Materialien so gut wie möglich zu schützen, müssen einige grundlegende Regeln befolgt werden.

Reinigung: Unser Wasser enthält Kalk, das sich auf der Oberfläche des Produktes absetzt und unschöne Flecken bildet. Um die Brause einer normalen Reinigung zu unterziehen, reicht es aus, diese mit einem feuchten Tuch und etwas Seife zu säubern, mit Wasser abzuspülen und abzutrocknen. Um die Bildung von Kalkflecken zu vermeiden, genügt es also, die Brause nach jedem Gebrauch gut abzutrocknen.

Wichtige Anmerkung: Wir empfehlen, ausschließlich Reinigungsmittel auf Seifenbasis zu benutzen. Benutzen Sie auf keinen Fall Reinigungs- oder Desinfektionsmittel, welche die Oberfläche zerkratzen bzw. Alkohol, Salz- oder Phosphorsäure, Bleichmittel, Chlor usw. enthalten.

Reinigung der Gummidüsen: Dieses Produkt ist mit den Gummidüsen des „Easy-Clean“-Systems ausgestattet. Das von der Firma Bossini eingesetzte „Easy-Clean“-System schützt die Kopfbrause vor dem ärgsten Feind aller Duschen: dem Kalk. Die Gummidüsen dieses Systems sind besonders hitzebeständig. Sobald warmes Wasser durch die Düsen läuft, dehnen sie sich, wodurch sich die oberste Schicht Kalk ablöst. Darüber hinaus sollte man die Silikondüsen regelmäßig mit der Hand zusammendrücken, da sie hierdurch problemlos vom Kalk befreit werden. Es genügt also eine kleine Handbewegung, um Ihre Dusche in einem stets perfekten Zustand zu halten.

Lieber Kunde, liebe Kundin: Wir möchten Sie daran erinnern, dass die Garantie für die Oberflächen unserer Produkte verfällt, wenn das Material einer anderen, als der von uns empfohlenen Behandlung unterzogen wurde.

Cher Client,

La bonne utilisation de la douchette permet d'éviter tout dommage possible à votre espace salle de bain. Après avoir ouvert le robinet de l'eau (fig. 1) on peut utiliser la douchette à bouton (fig. 2) en appuyant légèrement sur le bouton. **Après l'utilisation, le robinet de l'eau doit toujours être fermé (fig. 3) car la douchette à bouton n'a pas été conçue pour arrêter définitivement l'approvisionnement d'eau, mais seulement temporairement.**

NETTOYAGE:

Cher Client,

Nous vous félicitons et remercions d'avoir choisi un produit de qualité Bossini. Pour que le matériel conserve le plus longtemps possible son aspect d'origine, nous vous invitons à respecter quelques règles simples.

Nettoyage: l'eau contient du calcaire qui se dépose à la surface du produit et forme des taches inesthétiques. Pour le nettoyage normal du produit, utiliser un chiffon humide avec un peu de savon, rincer et sécher. Il est possible d'éviter la formation de taches de calcaire en l'essuyant après chaque utilisation.

Remarque importante: il est recommandé d'utiliser uniquement des détergents à base de savon. Ne jamais faire usage de détergents ou de désinfectants abrasifs ou contenant de l'alcool, de l'acide chlorhydrique ou de l'acide phosphorique, Eau de Javel, Chlore, etc.

Nettoyage des buses en caoutchouc: le calcaire est le pire ennemi des douches et c'est pour cela que Bossini propose le système "Easy-Clean". Ces modules en silicone sont extrêmement résistants à la chaleur et se dilatent sous l'action de l'eau chaude, permettant ainsi à la première couche de calcaire de se décrocher. En outre, il suffit d'appuyer régulièrement avec la main sur les modules en silicone pour libérer le calcaire présent dans les orifices. Un simple geste suffit pour que votre douche soit toujours en parfait état.

Cher client, nous vous rappelons que la garantie sur la surface de nos produits ne s'applique pas si le matériel a subi un traitement autre que celui que nous recommandons.

Estimado Cliente,

El uso adecuado de la ducha de mano permite evitar cualquier posible daño al espacio de su baño. Después de abrir el grifo del agua (fig. 1) Puede usar la ducha de mano con botones (fig. 2) presionando ligeramente el botón. **Después del uso, el grifo del agua debe estar siempre cerrado (fig. 3) porque la ducha manual no fue diseñada para detener permanentemente el suministro de agua, sino solo temporalmente.**

PARA LA LIMPIEZA:

Le felicitamos por haber elegido un producto Bossini y le agradecemos la confirmación de compra en nuestra firma. Para mantener a largo plazo el aspecto del material, es necesario observar algunas reglas.

Para la limpieza: el agua contiene calcio que se deposita en la superficie de los productos y forma manchas desagradables. Para la limpieza normal del producto se debe utilizar un paño húmedo con un poco de jabón, enjuagarlo y secarlo. Se puede evitar la formación de manchas de cal secando el producto luego de cada uso.

Nota importante: se aconseja usar únicamente detergentes a base de jabón. No emplee detergentes o desinfectantes abrasivos o que contengan alcohol, ácido clorhídrico o ácido fosfórico, Lejía, cloro, etc.

Limpieza de los tetones de goma: la cal es el peor enemigo de las duchas, por este motivo, Bossini propone el sistema "Easy-Clean". Estos módulos de goma, son extremadamente resistentes al calor y precisamente se dilatan con el agua caliente permitiendo, de este modo, que se desprenda la primera capa de cal. Además, doblando periódicamente con la mano, los módulos de silicona, las acanaladuras se liberan fácilmente del calcáreo. Con un simple gesto vuestra ducha está siempre perfecta.

Estimado cliente, le recordamos que, la garantía sobre la superficie de nuestros productos pierde su validez si el material ha sufrido un tratamiento distinto de aquel sugerido por nosotros.

Дорогой Клиент,

Корректное использование лейки с клапаном поможет Вам избежать возможных повреждений вашей ванной комнаты.

После открытия вентиля подачи воды (рис. 1) можно пользоваться лейкой (рис. 2) при помощи легкого нажатия на клапан подачи. Затем по окончании использования, **необходимо закрыть вентиль подачи воды (рис. 3) поскольку ручной душ с клапаном подачи не предназначен для того, чтобы находиться под постоянным давлением сети водоснабжения, а только временным.**

ЧИСТКА:

Дорогой покупатель,

Выражаем Вам свою признательность за выбранный Вами продукт компании Bossini и благодарим за оказанное нам доверие.

Для сохранения внешнего вида изделия более продолжительное время, необходимо следовать нескольким правилам.

Уход: вода содержит известняк, который оседает на поверхности изделий и образует неприятные пятна. Для обычного, каждодневного ухода достаточно использовать мягкую ткань, смоченную в мыльном растворе; ополоснуть водой и насухо протереть. Протирая изделие насухо после каждого использования, можно избежать образования пятен извести.

Важно: рекомендуется использование средств только на основе мыльного раствора. Никогда не использовать чистящие или абразивные и дезинфицирующие средства, содержащие спирт, соляную или фосфорную кислоту.

Для чистки резиновых насадок: Накипь-это главный враг душа, поэтому компания Боссини предлагает систему "Easy-Clean".

Эти резиновые модули очень термостойкие и расширяются под воздействием горячей воды, отделяя таким образом первый слой накипи. Кроме того, если периодически гнуть силиконовые модули движением руки, то накипь легко отстает от поверхности.

Дорогой покупатель, напоминаем Вам, что гарантия на покрытия поверхностей наших изделий не будет распространяться, если изделие было подвергнуто обработке средством, отличным от рекомендованных нами.

عميلنا العزيز،

الاستخدام الصحيح لدوش الحمام يسمح بتجنب الأضرار المحتملة للبانبيو الخاص بكم.

بعد فتح صنوبر المياه (صورة 1)، يمكنك استخدام دوش الحمام (صورة 2) عن طريق الضغط الخفيف على زر الضغط. وعلى التوالي، بعد الإنهاء من الاستخدام، من المهم غلق صنوبر المياه دائما (صورة 3) حيث أن دوش الحمام ذا زر الإيقاف ليس مصمما للسماح بالتوقف الدائم لاستسكاب الماء، ولكنه مصمم للتوقف المؤقت فقط.

للنظافة:

عميلنا العزيز،

نهنتكم لاختيار منتج بوسيني ونشكركم على الثقة التي منحتمونا إياها. للمحافظة على مظهر الخامات لفترة طويلة، يجب الالتزام ببعض القواعد.

لنظافة الأجزاء المعدنية: يحتوي الماء على كالسيوم يترسب على أسطح المنتجات ويكون بقعا غير مرغوب فيها. للنظافة المعتادة للمنتج، يكفي استخدام قطعة قماش مبللة ببعض الصابون، اشطف المنتج ثم جففه. هكذا يمكن تجنب تكوين بقع الكالسيوم عن طريق تجفيفه بعد الاستخدام. **ملحوظة هامة:** ينصح باستخدام منظفات على أساس من الصابون فقط. لا تستخدم أبدا منظفات أو مطهرات خشنة أو تحتوي على كحول أو حمض الكلوريد أو حمض الفوسفوريك. عميلنا العزيز، نذكرك أن ضمان أسطح منتجاتنا لا يسري في حالة معالجة المادة الخام بطريقة مختلفة عن تلك التي اقترناها عليك.

Normale pulizia / Normal cleaning / Ordentliche Reinigung / Nettoyage normal /
Limpieza habitual / Обычный уход / النظافة المعتادة

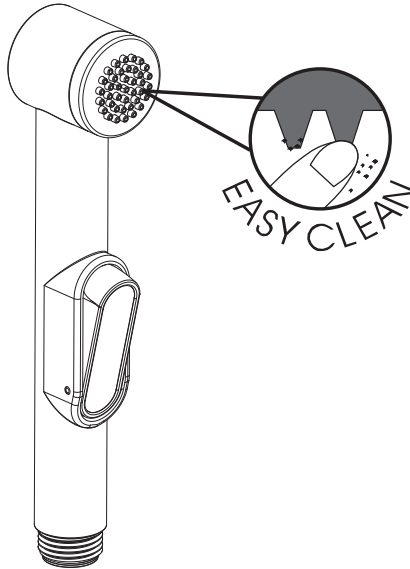

Pulizia approfondita / Special cleaning / Außerordentliche Reinigung / Nettoyage spécial / Limpieza extraordinaria / Глубокая чистка / النظافة المتعمقة

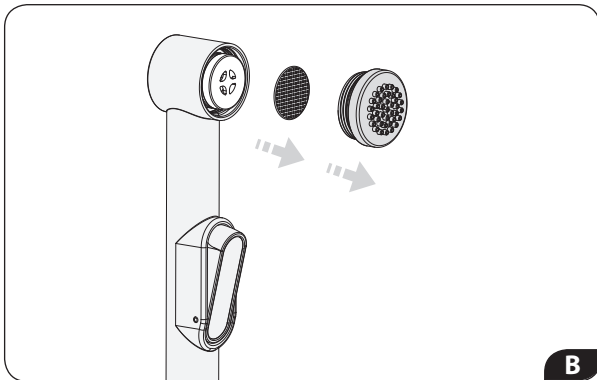
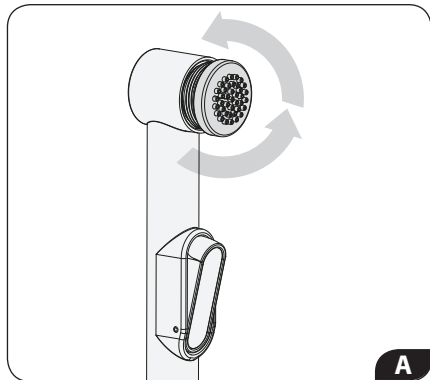

Immergere in acqua e aceto (50% + 50%) per favorire l'eliminazione di calcare ed eventuali impurità
Immerse in a solution water and vinegar (50%+50%) in order to facilitate the removal of limestone and other impurities
In einer Lösung Wasser und Essig (50% + 50%) tauchen, um die Entfernung von Kalk und anderen Verunreinigungen zu erleichtern
Plonger dans une solution d'eau et de vinaigre (50% + 50%) afin de faciliter l'élimination du calcaire et d'autres impuretés
Sumergir en una solución agua y vinagre (50% + 50%) para facilitar la remoción de caliza y otras impurezas
Погрузить в раствор воды и уксуса (50%+50%) для удаления образований и возможных загрязнений
 اغمر المنتج في الماء والخل (50%+50%) لتعزيز التخلص من الكالسيوم والأوساخ المحتملة

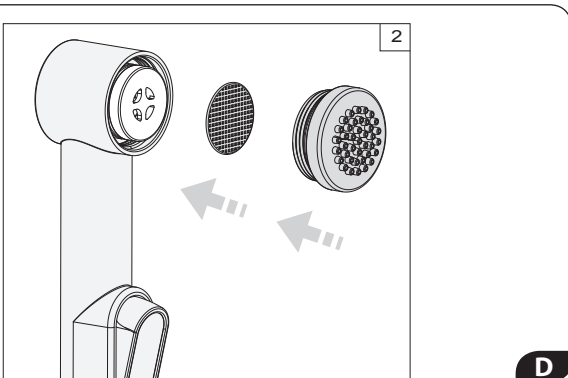
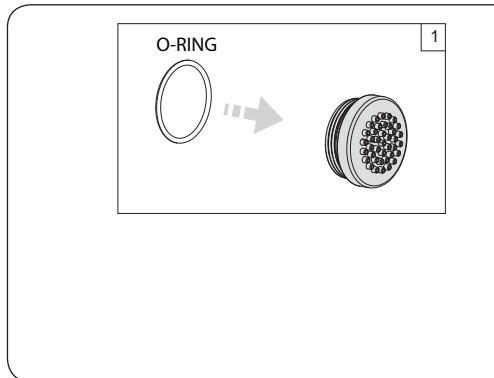
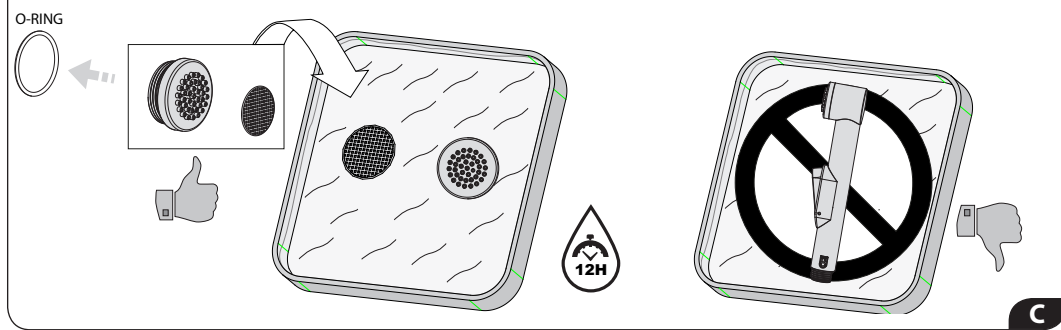

POSSIBILI CONSEGUENZE UTILIZZO IMPROPRIO

Possible problems by incorrect use - Possibles problèmes par emploi incorrect
Mögliche Folgen falscher Benutzung - Posibles consecuencias de utilización incorrecta
Возможные последствия неправильного использования
النتائج التي قد تنتج عن الاستخدام غير الصحيح

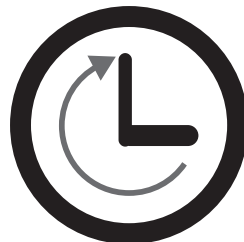

COSA POTREBBE SUCCEDERE SE DIMENTICATE IL RUBINETTO DELL'ACQUA APERTO? Il flessibile sottoposto a condizioni di pressione continua dell'acqua potrebbe rompersi, causando seri danni al vostro bagno. È anche importante sottolineare che, le caratteristiche funzionali del flessibile per doccia possono variare a seconda delle diverse condizioni di impiego, ovvero a seconda della temperatura e pressione dell'acqua. Perciò, raccomandiamo vivamente di utilizzare questo prodotto correttamente, chiudendo sempre il miscelatore / rubinetto dell'acqua dopo l'uso.

WHAT COULD HAPPEN IF THE TAP IS LEFT OPEN? A problem on the flexible hose-which could burst under permanent water pressure conditions may arise, thus causing damages in your bathroom. It is also important to remind that functional characteristics of the hose may vary depending on different conditions of use, i.e. water pressure and temperatures. Therefore, we strongly suggest to use the product correctly, by always turning the water tap / mixer off after use.

WAS WÜRD E PASSIEREN, WENN DER WASSERHAHN GEÖFFNET VERGESSEN WIRD? Ein unter ständigem Druck stehendes Brauseschlauch kann brechen und das Badezimmer schwer beschädigen. Es ist auch wichtig zu betonen, dass sich die Funktionsmerkmale des Brauseschlauchs nach verschiedenen Verwendungsbedingungen, d.h. nach Temperatur und Druck des Wassers, ändern können. Wir empfehlen daher dringend, dieses Produkt ordnungsgemäß zu verwenden und nach dem Gebrauch immer den Mischer/Wasserhahn des Wassers zu schließen.

QUE SE PASSE-T-IL SI LE ROBINET D'EAU RESTE OUVERT? Le flexible douche sous pression continue pourrait se casser et causer de graves dommages à la salle de bain. Il est également important de souligner que les caractéristiques fonctionnelles du flexible douche peuvent changer en fonction des différentes conditions d'utilisation, c'est-à-dire en fonction de la température et de la pression de l'eau. Par conséquent, nous recommandons fortement d'utiliser correctement ce produit et de toujours fermer le mitigeur/robinet de l'eau après l'utilisation.

QUÉ OCURRIRÍA SI SE OLVIDA ABIERTO EL GRIFO DEL AGUA? El flexible ducha bajo presión continua podría romperse y causar daños graves al baño. Es importante también destacar que las características funcionales del flexible ducha pueden cambiar según las diferentes condiciones de uso, es decir, según la temperatura y la presión del agua. Por lo tanto, recomendamos utilizar este producto correctamente y cerrar siempre el mezclador/grifo del agua después del uso.

ЧТО МОЖЕТ ПРОИЗОЙТИ, ЕСЛИ ЗАБЫТЬ ЗАКРЫТЬ ВЕНТИЛЬ ПОДАЧИ ВОДЫ? Шланг, находящийся под постоянным давлением сети водоснабжения может порваться, что приведет к серьезным повреждениям вашей ванной комнаты. Также важно отметить, что функциональные характеристики душевого шланга могут варьироваться в зависимости от различных условий использования, в том числе от температуры и давления воды. Именно поэтому мы настоятельно рекомендуем корректно использовать это изделие и всегда закрывать вентиль / смеситель подачи воды после использования.

ماذا يمكن أن يحدث عند نسيان صنوبر الماء مفتوحاً؟ الجزء المرن الذي تعرض للضغط المتواصل يمكن أن ينكسر ويسبب أضراراً بالغة للحمام الخاص بك. من المهم أيضاً مراعاة أن الوظائف المميزة للجزء المرن من الدوش قد تتغير حسب ظروف الاستخدام المختلفة أو حسب درجة الحرارة وضغط الماء. ولذلك، ننصح بشدة باستخدام هذا المنتج بطريقة صحيحة مع إغلاق الخلط/ صنوبر الماء بعد الاستخدام.

CONDIZIONI DI GARANZIA BOSSINI

Gentile Cliente,

ci complimentiamo con lei per aver scelto un prodotto Bossini e la ringraziamo per la fiducia accordataci. Il prodotto è garantito 2 anni contro vizi o difetti di fabbricazione.

La garanzia non copre danni causati da: installazione e/o utilizzo impropri, un'errata concezione dell'impianto, la normale usura, i danni causati da deposito di calcare o impurità, l'impiego di prodotti di pulizia e manutenzione diversi da quelli specificatamente indicati nelle presenti istruzioni. Inoltre Bossini non risponde dei costi di manodopera e/o danni, anche accidentali o conseguenti, occorsi durante l'installazione, riparazione o sostituzione del prodotto. Le richieste di sostituzione in garanzia potranno essere avanzate solo presentando un documento datato comprovante l'acquisto del prodotto. La garanzia si riferisce unicamente ai difetti di fabbricazione e dà diritto esclusivamente alla riparazione o alla fornitura gratuita del pezzo riconosciuto difettoso. Il pezzo difettoso dovrà essere restituito a Bossini in porto franco, accompagnato da un rapporto di descrizione del difetto. Bossini si riserva il diritto di ispezionare il pezzo contestato per valutare l'applicabilità della garanzia.

La garanzia decorre dalla data di acquisto del prodotto, comprovata da documentazione riscontrabile (fattura, scontrino fiscale) e non è rinnovabile. Per ulteriori informazioni potete contattare Bossini o il rivenditore di zona.

GB WARRANTY TERMS

Dear Customer,

We congratulate you and thank you for choosing a Bossini quality product. The product is covered by 2 Years warranty against any defects due to manufacturing faults.

The warranty does not cover damages caused by improper installation or use, neglect, incorrect plumbing, normal fair wear and tear, damages caused by limescale deposits or impurities, the use of detergents and maintenance products other than those specifically recommended in our instructions manual. Furthermore Bossini is not responsible for labour costs and/or damages, whether accidental or consequent to the installation, repairing or replacement of the product. The request for replacement under the terms of this warranty must be made in a letter setting out the date and place of purchase and giving a brief explanation of the problem. The letter must be received by us within the warranty period and must be accompanied by proof of the purchase date (e.g. a receipt). The warranty only covers production faults / defects and is strictly limited to the repair or free replacement of the parts which are recognised to be defective. The defective parts have to be returned to Bossini carriage free with a report describing the defect. Bossini reserves the right to inspect the part alleged to be faulty or defective and to evaluate the applicability of the warranty terms.

The warranty period commences on the date the product is purchased, evidenced by the relevant purchase document (e.g. receipt, invoice, cash voucher) and it is NOT renewable.

For further information please contact Bossini or its distributor.

D GARANTIEBEDINGUNGEN

Sehr geehrter Kunde!

Wir gratulieren Ihnen zum Kauf eines Bossini-Produkts und danken Ihnen für das uns entgegengebrachte Vertrauen. Sie haben auf dieses Produkt zwei Jahre Garantie gegen Herstellungsfehler.

Die Garantie gilt nicht für Schäden, die auf unsachgemäße/n Installation und/oder Gebrauch oder mangelhafte Montage, den gewöhnlichen Verschleiß, Ablagerungen von Kalk bzw. Verunreinigungen oder den Gebrauch von anderen als in der Gebrauchsanweisung eigens angeführten Reinigungs- und Pflegemitteln zurückzuführen sind. Darüber hinaus haftet Bossini nicht für Instandhaltungskosten und/oder unvorhergesehene Schäden oder Folgeschäden, die während der Installation, der Reparatur oder des Austausches des Produkts auftreten.

Ein Ersatz des Produkts erfolgt nur gegen Vorlage eines mit Datum versehenen Kaufbelegs. Die Garantie gilt nur für Herstellungsfehler. Sie haben ausschließlich das Recht auf Reparatur oder kostenlosen Ersatz des mangelbehafteten Teils. Dieses ist mit einer Fehlerbeschreibung an Bossini portofrei zurückzusenden. Bossini behält sich das Recht vor, das beanstandete Teil zu überprüfen, um den Garantianspruch zu beurteilen.

Die Garantie gilt ab dem Kaufdatum des Produkts (als Nachweis gilt die Rechnung oder der Kassenzettel) und ist nicht erneuerbar. Wenn Sie weitere Informationen wünschen, wenden Sie sich an Bossini oder den Fachhändler in Ihrer Nähe.

F CONDITIONS DE GARANTIE

Cher Client,

Nous vous félicitons et remercions d'avoir choisi un produit de qualité Bossini.

Le produit est garanti 2 années contre tout défaut de production.

Sont exclus de la garantie les dommages causés par utilisation non conforme, conception de l'installation de l'eau erronée, l'usure, les dommages causés par les dépôts de calcaire et impuretés, l'utilisation de produits détergents et d'entretien différents de celui recommandés dans nos instructions. En outre la garantie ne couvre aucun coût de main d'œuvre et/ou dommages même accidentels ou conséquents, arrivés lors de l'installation, réparation ou remplacement du produit. Les demandes de remplacement en garantie doivent être accompagnées par un document daté témoignant l'achat du produit. La garantie couvre seulement les défauts de fabrication et est strictement limitée à la réparation ou remplacement du matériel reconnu défectueux. Le produit défectueux doit être retourné au

fabricant en franco de port, accompagné par une description du défaut. Bossini se réserve le droit d'examiner les pièces reçues pour valider l'application de la garantie.

La garantie est valable à compter de la date d'achat du produit, certifiée par un document d'achat (facture, quittance) et n'est pas renouvelable.

Pour toute information complémentaire veuillez contacter Bossini ou vous adresser au distributeur.

E CONDICIONES DE GARANTÍA

Estimado Cliente,

Le felicitamos por haber elegido un producto Bossini y le agradecemos la confirmación de nuestra firma.

El producto está garantizado 2 años contra cualquier vicio o defecto de fabricación.

La garantía no cubre daños causados por: instalación y/o uso impropio, un fallo de conexión de la instalación, el uso de productos de limpieza y mantenimiento diferentes de los específicamente indicados en las instrucciones presentes. A parte, Bossini no responde de los costes de mano de obra y/o daños, aunque accidentales o a consecuencia, ocurridos durante la instalación, reparación, o sustitución del producto. Los pedidos de sustitución en garantía podrán ser enviados solo si se presenta un documento que demuestre la adquisición del producto. La garantía se refiere únicamente a los defectos de fabricación y da derecho exclusivamente a la reparación o a la entrega gratuita de la pieza reconocida defectuosa. La pieza defectuosa deberá entregarse a Bossini a portes pagados, acompañado de un informe de descripción del defecto. Bossini se reserva el derecho de inspeccionar la pieza en cuestión para evaluar la aplicabilidad de la garantía.

La garantía cuenta a partir de la adquisición del producto, verificada la documentación de adquisición (factura, albarán o dato fiscal) y no es renovable. Para más información pueden contactar Bossini o el distribuidor de la zona.

RUS ГАРАНТИЙНЫЕ УСЛОВИЯ

Дорогой покупатель,

Выражаем Вам свою признательность за выбранный Вами продукт компании Bossini и благодарим за оказанное нам доверие. На нашу продукцию распространяется гарантия сроком 2 года на дефекты и изъяны, допущенные при производстве. Гарантия не распространяется на дефекты, возникшие по причине: неправильной установки или использования, ошибочной трактовки устройства, естественного износа, повреждений возникших вследствие известковых налетов и загрязнений, использования чистящих средств по уходу за изделием, отличных от представленных в инструкциях. Также, Bossini не отвечает за затраты или убытки случайные или возникшие вследствие установки, ремонта или замены изделия. Запрос на замену по гарантии может быть представлен при наличии датированного документа подтверждающего покупку изделия. Гарантия относится только к изделиям, имеющим производственные дефекты, и дает, эксклюзивное право на бесплатную замену продукции с подтвержденным дефектом. Некачественное изделие должно быть отправлено в компанию Bossini, за счет отправителя и сопровождается заключением с подробным описанием дефекта. Bossini оставляет за собой право на проведение инспектированного осмотра, признанного дефектным изделия, для признания правомерности распространения на него гарантии. Гарантия исчисляется с момента приобретения изделия, при условии наличия подтверждающей документации (счет-фактура, кассовый чек). Гарантия не возобновляется. За более подробной информацией обращайтесь на предприятие Bossini или к его торговому представителю.

AR شروط الضمان

عميلنا العزيز،

نهنئك على اختيارك شراء منتج جيد من منتجات Bossini.

يتمتع هذا المنتج بضمان لمدة سنتين من عيوب التصنيع. ولا يشمل الضمان الأضرار الناتجة عن: التركيب أو الاستخدام غير المناسب أو الإهمال أو التوصيل الخاطئ للمعدة، أو التآكل والاهتراء الطبيعي أو الأضرار الناتجة عن تراكم طبقات الحجر الجيري أو الأوساخ أو استخدام مواد تنظيف و مواد صيانة بخلاف تلك الموصى بها بوضوح في كتيب التعليمات الخاص بنا.

كما أن Bossini لا تتحمل مسؤولية تكاليف الأيدي العاملة و/أو الأضرار الفجائية أو الناتجة عن تركيب المنتج أو إصلاحه أو استبداله. يجب تقديم طلب الاستبدال بموجب شروط هذا الضمان في خطاب يوضح تاريخ ومكان الشراء وعطي شرحاً مختصراً للمشكلة. يجب تلقي الخطاب خلال فترة الضمان ويجب إرفاقه إثبات تاريخ الشراء (مثلاً، إيصال). يغطي الضمان عيوب/أعطال التصنيع فقط ويقتصر على إصلاح الأجزاء المعيبة أو استبدالها. يجب إعادة الجزء المعيب إلى Bossini دون أي تكاليف مصحوباً بتقرير لوصف العيب المعني. وتحتفظ Bossini بالحق في فحص القطعة التي يزعم أنها معيبة وتقييم إمكانية تطبيق شروط الضمان. تبدأ فترة الضمان من تاريخ الشراء مصحوباً بمستند الشراء ذي الصلة (مثلاً، الإصال، الفاتورة، قسيمة مالية)، وهو غير قابل للتجديد. لمزيد من المعلومات، يُرجى التواصل مع Bossini أو الموزع التابع لها.

2MXFI03500000

www.bossini.it
info@bossini.it

Distribuito da / Distributed by